

Compact Power Jet



NEU:
kompakt und flexibel
für Volumenstrom
<math>< 10.000 \text{ m}^3/\text{h}</math>

für Holz- und Kunststoffbearbeitung
for wood and plastics processing

bartling

Luft-, Filter-, Wärme- und Umwelttechnik
Air, filter, heat and environmental technology

Die kompakte Absauganlage für die Holz- und Kunststoffbearbeitung

The compact extraction system for wood and plastics processing

Unsere Kompaktfilter sind aus verzinktem Stahlblech gefertigt. Das Baukastensystem der Konstruktion macht jederzeit eine Erweiterung des Filters möglich und lässt sich somit dem Wachstum Ihrer Fertigung mit geringem Aufwand anpassen. Die Filteranlage beruht auf dem Prinzip des Jet-Filters in Unterdruckbauweise.

Der Ventilator befindet sich auf der Reingasseite, also hinter den Filterelementen, und ist demzufolge keinem Verschleiß durch das Fördermedium ausgesetzt. Die Fortluft kann über einen Kulissenschalldämpfer direkt in den Arbeitsraum zurückgeführt werden. Die Abreinigung erfolgt mittels Druckluftimpulsen, gesteuert durch Magnetventile, die aus einem eigenen (innenliegenden, frostsicheren) Drucklufttank gespeist werden.

Zur Stabilisierung der Schlauchwandungen dienen geerdete Stützelemente in den Filterschläuchen. Je nach Staubart bzw. –zusammensetzung stehen verschiedene Filtermedien zur Verfügung, die den Anforderungen an lange Standzeiten, Feuchtigkeitunempfindlichkeit und schwer entflammables Material Rechnung tragen. So ist bei unseren BIA-geprüften Filterschläuchen der Filterklasse M eine 100%ige Luft-rückführung möglich.

Der Compact Power Jet ist für die Absaugung von Bürstenmaschinen und für die Absaugung von Stäuben und Spänen in der Kunststoffindustrie und Holzverarbeitung geeignet. Selbstverständlich liefern wir auch benötigte Rohrbauteile für Ihre Maschinen.

Ihre Vorteile:

- Reststaubgehalt <0,1 mg/m³, 100%ige Luftrückführung möglich
- Geringe Belastung der Filterschläuche durch effektive Vorabscheidung
- Optimale Abreinigung
- Keine Stillstandzeiten
- Diverse Filtervarianten möglich
- **Mitwachsendes System:** Durch das Modulsystem ist eine Erweiterung der Filterfläche möglich.

Als Standardentsorgungsbehälter dient ein Stahlblech-Abfüllbehälter mit eingelegtem PVC-Sack zur Entsorgung des Filtrats. Selbstverständlich ist auch die Austragung über Schnecke/Zellenradschleuse zu Bunker, Bicpack, Container oder Brikettierpresse (auch als nachträgliche Modifizierung) möglich.

Our compact filters are made of galvanized sheet steel. The modular system of the construction allows to extend the filter anytime and can therefore be adapted to an increasing production at low costs and with little effort. The filter system is based on the jet filter principle in vacuum construction.

The fan is on the clean gas side, i.e. behind the filter elements, and is thus not exposed to wear and tear by the transport medium. The exhaust air can be recirculated directly into the working space via a splitter-type attenuator. Dedusting is carried out by means of compressed-air pulses, controlled by solenoid valves that are fed from their own (internally arranged, frost-resistant) compressed-air tank.

The hose walls feature earthed support elements to stabilize the filter hoses. Depending on kind or composition of dusts, there are different filter media available meeting

The compact power jet is suited for the extraction at grinding machines and for the extraction of dusts and chips in the plastics industry and in wood processing. We also supply the right pipe components for your machine.

Your advantages:

- Remaining dust content < 0.1 mg/m³ 100% recirculation of air is possible
- Low strain on filter hoses due to effective preseparation
- Optimal dedusting
- No downtimes
- Various filter variants are possible

System is able to grow with your demands:

Extension of filter surface possible thanks to modular system

the demands to long service life, moisture resistance and hardly inflammable material. As a result, our BIA-inspected filter hoses of filter class M allow 100% recirculation of air.

A sheet steel filling container with inserted PVC bag for the disposal of the filtrate serves as standard disposal container. Of course, the discharging process is also possible by auger conveyor/rotary feeder into a bunker, bicpack, container or briquetting plant (also subsequent modification).

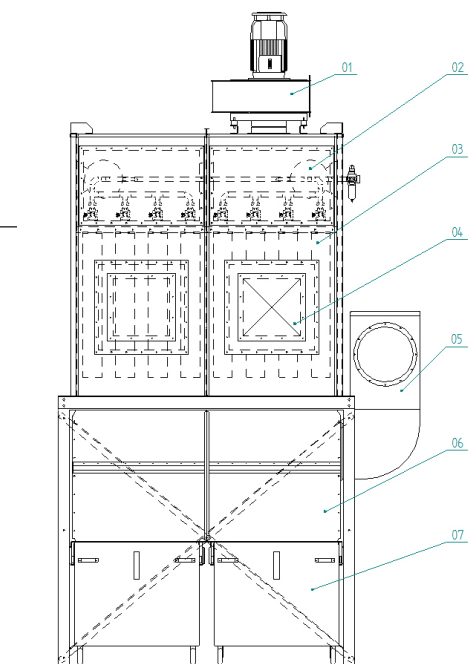
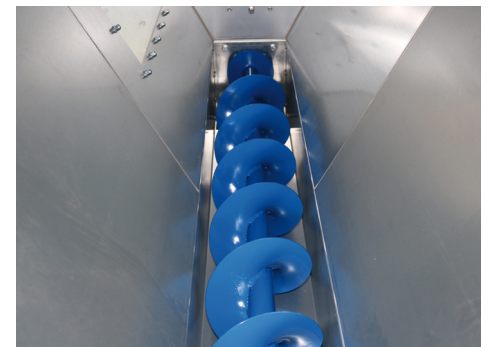

- 1 Ventilator Fan
- 2 Druckluft (Abreinigung) Compressed air (dedusting)
- 3 Filterschläuche Filter hoses
- 4 Ex-Fläche Ex-Area
- 5 Einblaskammer, Vorabscheider Blow-in chamber, preseparator
- 6 Staubsammeltrichter Dust collection funnel
- 7 Austragung über Entsorgungsbehälter - optional über Schnecke/Zellenradschleuse Discharging by filling container - optional by auger conveyor/rotary feeder

Technische Änderungen im Sinne des Fortschritts vorbehalten. Rights for technical modifications reserved – within the meaning of the advance.



Gerhard Bartling
GmbH & Co. KG
Gohfelder Straße 39
32584 Löhne

Fon: +49 (0) 57 31-74 80-4
Fax: +49 (0) 57 31-74 80-69
Mail: info@bartling.de
www.bartling.de